

LogiQ - enkel och smidig hantering av kvartspallar

Kvartspallslyftarna LogiQ 200 och LogiQ 300 är outhärliga hjälpmedel när du transporterar kvartspallar t.ex. i stormarknader, på lager, paketeringsområden och bensinstationer. Kvartspallar används vanligtvis till de ofta använda displaypallarna och LogiQ 200 och LogiQ 300 passar därför perfekt för att transportera displaypallarna till displayplatsen i butiken.

LogiQ 200 och LogiQ 300 är lättmanövrerade och kan användas var som helst. Handtagen har ergonomiska greppvinklar som ger användaren ett avslappnat grepp. Hjulen säkerställer en bekväm och ljudlös transport och är mycket skonsamma mot golvbeläggningen i kundområdena.

LogiQ 200 är designad för att lyfta och flytta kvartspallar till displayplatsen. LogiQ 300 är designad för att lyfta kvartspallar av och på en EUR-pall och att flytta pallarna till deras aktuella plats i butiken.



Tekniska specifikationer

Kvartspallslyftarna kan användas till många sorters kvartspallar (t.ex. display-pallar) och finns tillgängliga i två modeller:

LogiQ 200

- lyfter och flyttar kvartspallar
- pallarna lyfts från golvet med endast ett drag med handtaget

LogiQ 300

- lyfter kvartspallar på/av en EUR-pall och transporterar dem
- hydraulisk pump: Att lyfta pallan från golvet kräver bara ett halvt pumptag. Att lyfta den till toppen kräver endast fem pumptag

Optimal användarvänlighet och säkerhet

- lättmanövrerad/väger lite
- CE-märkning
- fotskydd



LogiQ 300 kan utan några problem hantera den övre kvartspallen.



En kvartspall lyfts från EUR-pallen med LogiQ 300 och kan flyttas till displayplatsen i butiken.



LogiQ 300 har en hydraulisk pump vilket minimerar antalet pumptag.



Den ergonomiska greppvinkeln ger användaren ett avslappnat grepp.



Parkeringsbroms på LogiQ 300.

Produkt (mått i mm)	LQHM 200	LQHM 300
Kapacitet i kg	200	300
Lyfthöjd h_3	115	325
Gaffellängd l	600	600
Chassits höjd utan gaffel h		82
Bygghöjd h_1	470	625
Chassits spännvidd b		182
Totalbredd b_1	455	505
Längd utan gafflar l_2	260	300
Totallängd l_1	860	900
Nedsänkt gaffelhöjd h_{13}	85	85
Gaffelbredd e	205	200
Gaffeljocklek s		45
Totalhöjd inkl. handtag h_{14}	1040	1170
Egenvikt	22 kg	47 kg

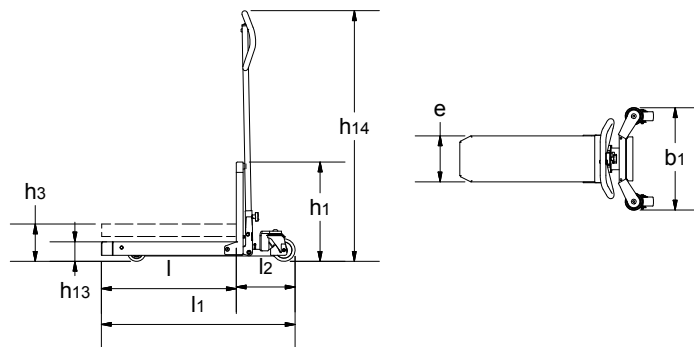
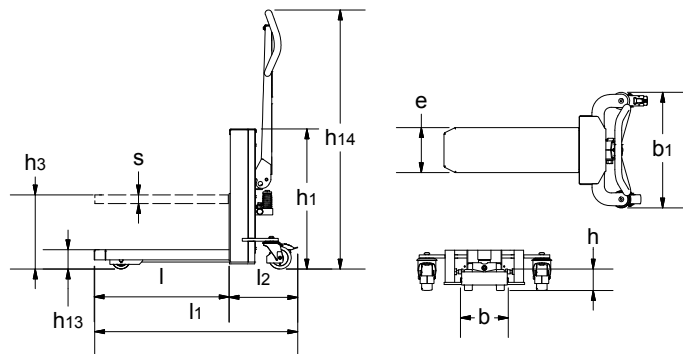

Vi erbjuder också kundpassade lösningar.
Fråga efter mer information eller besök www.logitrans.com